



# GTX

## 組み立てガイド

GTXバスケット(養殖カゴ)は、進化した機能や構造で、カキの品質と作業性を向上します。このガイドは、GTXバスケットの組み立て方法をご案内するものです。



# 組み立て方法

GTXは、強度、耐久性に優れた素材でつくられています。素材が扱いやすくなる温度は24度です。冬季は、日向や、ヒーターなどで温めると、組み立て易くなります。

## 1 STEP

### GTXの部品を確認

GTXの組み立てに必要な部品を全て確認しましょう。

部品番号 (部品名)

6mm 3122  
12mm 3123  
(エンドキャップドア付き)



6mm 2122  
12mm 2123  
(エンドキャップ)



4610 (クリップ)

6601 (クリップロック)

6600 (ロッキングバー)



6mm 1022  
12mm 1023  
(GTXメッシュ)

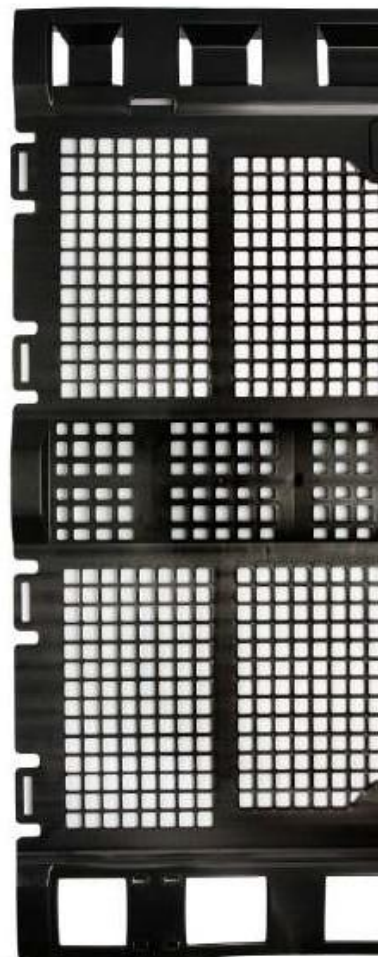

**2**  
STEP

**メッシュを筒状にする準備**

1022、または1023 (GTXメッシュ)を、平らな台に、6つのキャストレーションを下に向けて置きます。GTXメッシュの両側を掴み、筒状に丸めます。キャストレーションが全て、反対側の四角い枠に重なるようにした後、その辺の中央にある突起を穴に引っ掛けて筒状を維持します。

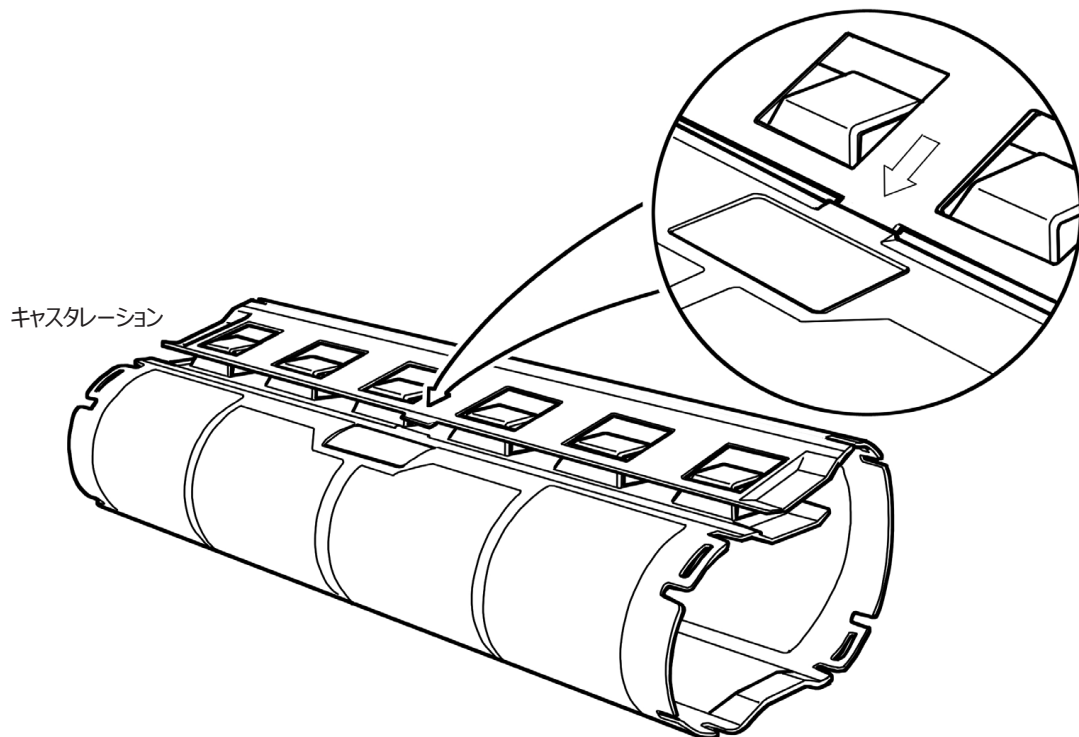

**3**  
STEP

**ロックングバーをバスケットに通す**

6600 (ロックングバー)を、筒状に丸めたメッシュのキャストレーションに差し入れます。筒状に丸めたメッシュの上部と、ロックングバーには、それぞれ矢印が刻印されているので、示す方向に押しながら通します。



ロッキングバーを、最後(6番目の)のキャストレーションを通し終わったら、カチツという音を確認します。ロッキングバーが中央位置にロックされたことを意味します。

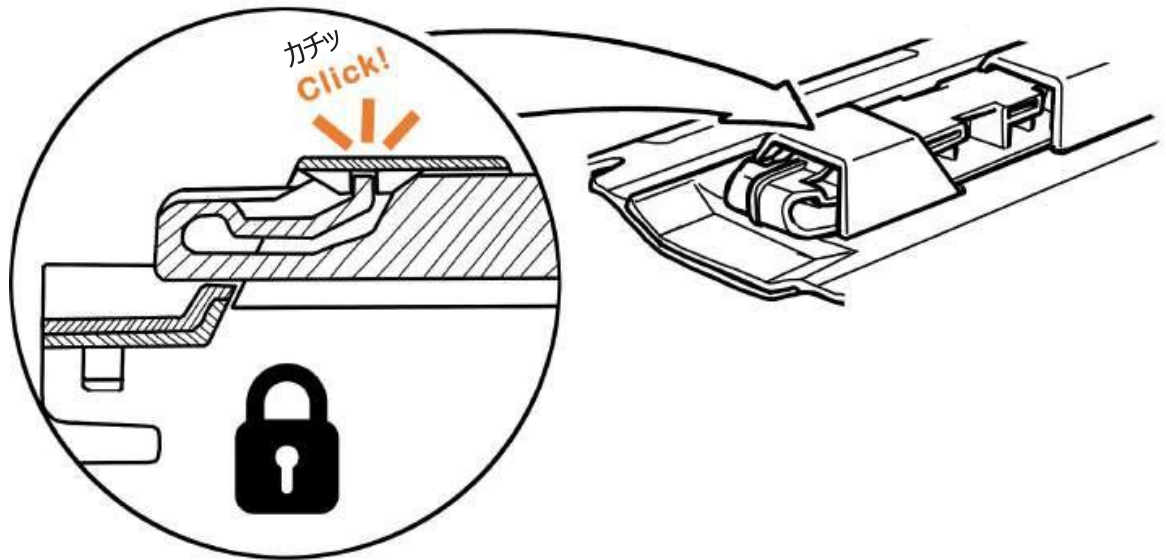

**4**  
STEP

**エンドキャップの取り付け**

2122、または2123 (エンドキャップ)を、筒状のメッシュの矢印が刻印されている側(ロッキングバーを差し入れはじめる側)に取り付けます。バスケットを縦に置き、メッシュのツメ4つをエンドキャップの穴に同時に入れます。カチツとロックするまで、エンドキャップを上から押します。

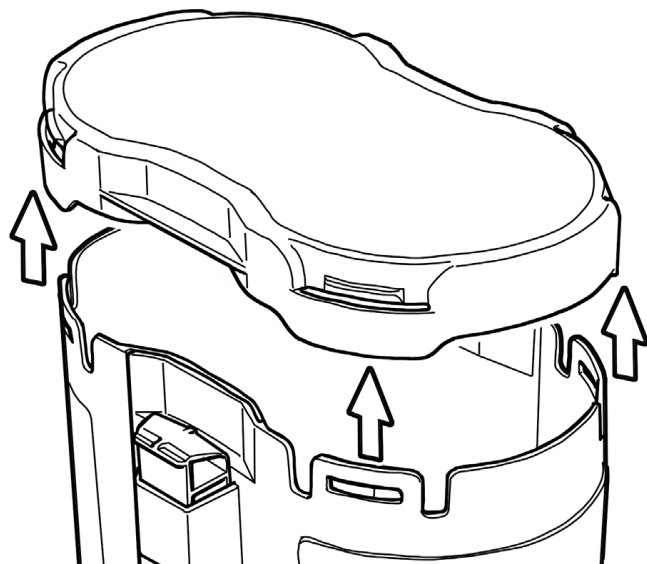

**5**  
STEP

**クリップを取り付ける準備**

クリップを取り付けるために、中央位置に固定したロックングバーのロックを解除します。ロックングバーの先端を上から親指で抑えながら、反対の手で、ロックングバーの反対側を刻印された矢印の方向に押ししてください。ロックングバーの先端がバスケットから突き出した状態になります。

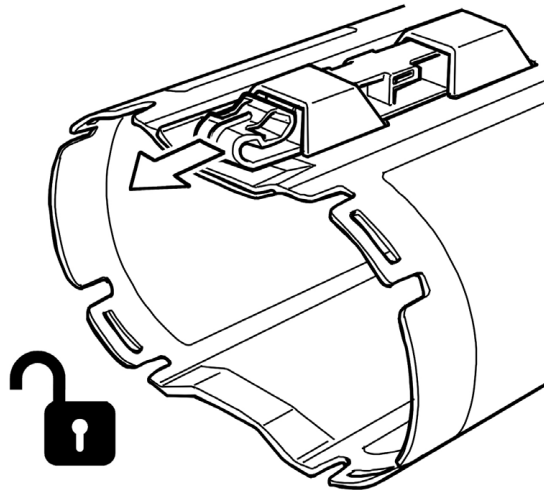

**6**  
STEP

**クリップを取り付ける**

4610 (クリップ)と6601(クリップロック)を、それぞれ2個用意します。クリップロックの内側に、クリップの軸を挟みながら、ロックングバーが露出している部分に取り付けます。STEP 7でロックします。クリップの向きを同じにすることが大切です。(養殖場の作業性を考えながら向きを決めてください。)



**7**  
STEP

**ロックングバーを再びロックする**

ロックングバーの先端を上から親指で抑えながら、下の図の矢印方向にロックングバーを動かし、中央位置に戻します。カチッと音がするのを確認できれば、再びロックングバーがロックし、クリップが固定されています。

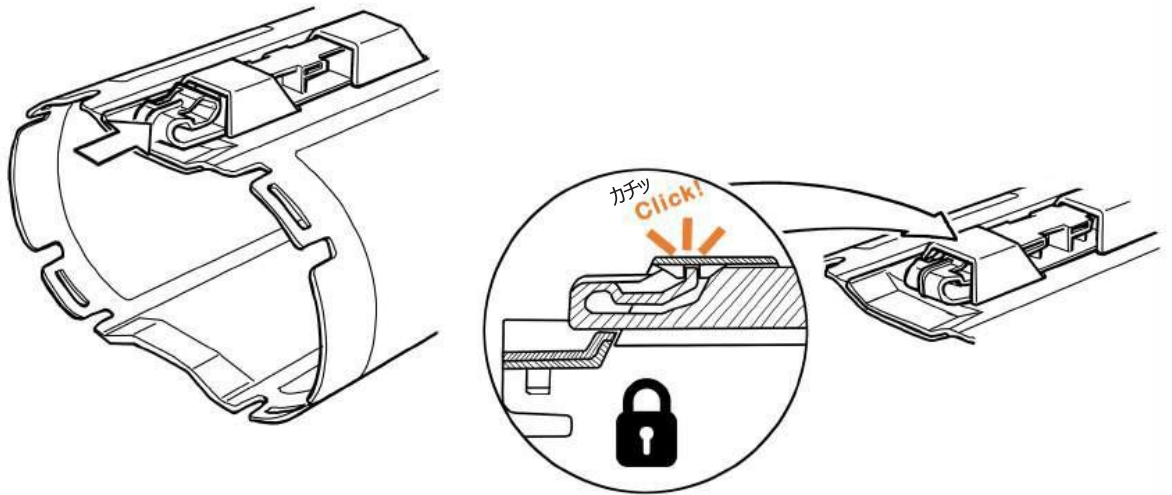

**8**  
STEP

**エンドキャップ・ドア付きを設置**

3122、または3123 (エンドキャップ・ドア付き)を、STEP 4 と同様にメッシュに取り付けます。バスケットを縦に置き、メッシュのツメ4つをエンドキャップの穴に同時に入れます。カチッとロックするまで、エンドキャップを上から押します。

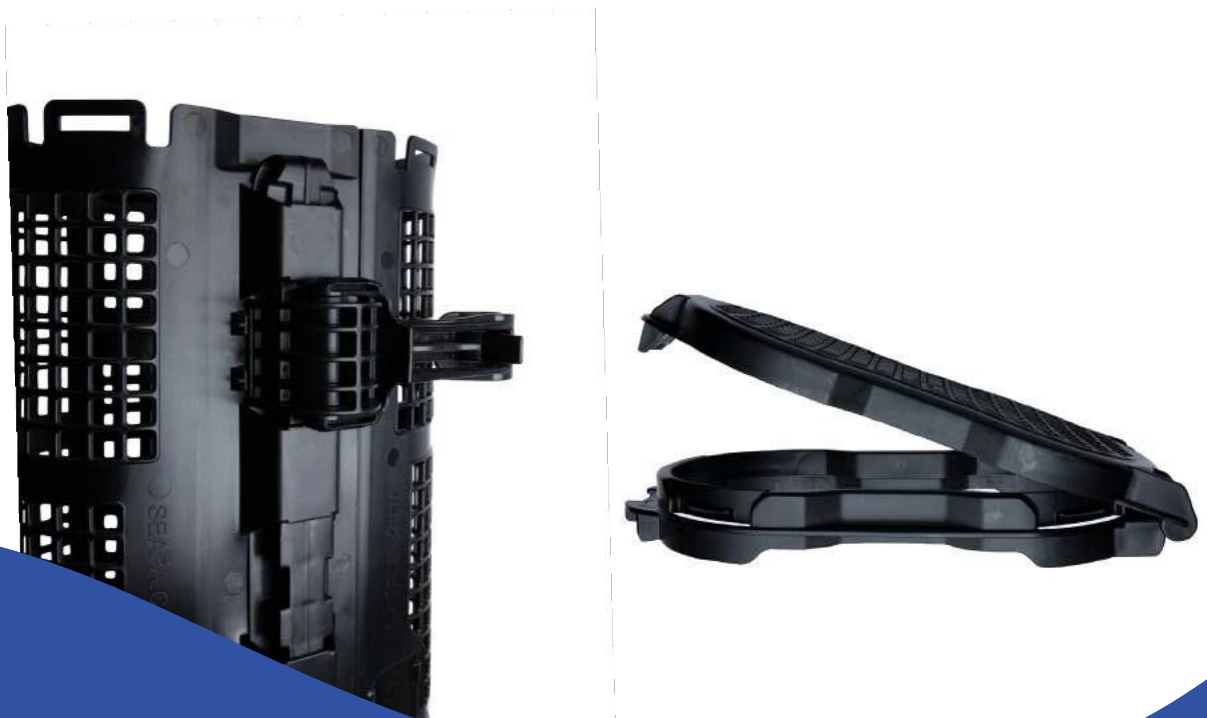

**9**  
STEP

**GTXが正しく組み立てられているか確認**

バスケットが正しく組み立てられて、安全が保たれているか確認します。

ロッキングバーが前後に動くことがなくロックされているか、クリップがきちんと固定されているか、両側のエンドキャップのツメがロックされているかなど、チェックします。



**10**  
STEP

**識別バッジ(オプション)**

ご希望の方は、SEAPAまでお問い合わせください。





**SEAPA N. America**

West Coast

Phone: (707) 242 1451

East and Gulf Coasts

Phone: (857) 598 2522

Email: [team@seapausa.com](mailto:team@seapausa.com)

**SEAPA Europe**

Tél: +33 07 72 37 37 33

Email: [baptiste@seapa.fr](mailto:baptiste@seapa.fr)

**SEAPA Asia**

Phone: 050 3561 8240

Email: [japan@seapa.com.au](mailto:japan@seapa.com.au)

**SEAPA Australia**

Head Office

Phone: +61 8 8357 6611

Email: [sales@seapa.com.au](mailto:sales@seapa.com.au)